

Håndbog

i

Kvindelig Idræts-gymnastik

(Gældende fra 1. januar 2015 v.2.0)

Indholdsfortegnelse

1. Udvalget for Idrætsgymnastik

2. Dommere

3. GYMDANMARK Mesterskaber

3.1 Konkurrencer

3.2 Pligter for UIG's ansvarshavende

3.3 Stævnekontrakt

4. Redskabsnormer

5. Teknisk reglement

6. Retningslinjer for dommere

7. Diverse

7.1 Refundering af udgifter

1. UDVALGET FOR IDRÆTSGYMNASIK

MEDLEMMER

Formand:	Torben Brix <i>-Bestyrelsesmedlem</i> <i>-Næstformand MES/KES</i>	Mobil: 20486795 tbr@dgf.dk
Medlemmer:	Agnete Madsen <i>-Formand KES</i> <i>-Medlem af Elitesektionen</i> <i>-Økonomiansvarlig KES</i> <i>-Uddannelsessektionen KIG</i> <i>-Dommeransvarlig KIG</i> <i>-KIG trinsystemet</i>	Tlf.: 2244 2919 ama@dgf.dk
	Marianne Hulgaard <i>-Arrangementsektionen</i> <i>-Økonomiansvarlig UIG/KIG</i> <i>-Træneruddannelse</i> <i>-Resultatformidlingsansvarlig</i> <i>-Nationale Konkurrencer</i>	Mobil: 2510 7403 mhu@dgf.dk
	Ann Krogsgaard <i>-Medlem af KES</i> <i>-DtT national og Vest Ansvarlig</i> <i>-Sponsorudvalgsansvarlig</i>	Tlf.: 2033 0321 akr@gymdanmark.dk
	Christina Røddik Hansen <i>-Medlem af KES</i> <i>-ATK KIG ansvarlig</i> <i>-DtT Øst ansvarlig</i> <i>-IG I Tivoli</i>	Mobil: 2872 5289 chr@gymdanmark.dk
	Louise Brandenburg Jensen <i>-Pr. udvalgsansvarlig</i> <i>-Referant</i>	Tlf.: 2130 0062 lbj@gymdanmark.dk

2. DOMMERE

Internationale dommere:

Agnete Madsen,

Camilla Møntegaard,

Pia Jakobsen

Ditte Valsgaard

3. GymDanmark MESTERSKABER

3.1 PLIGTER FOR UIG's ANSVARSHAVENDE

Til ethvert GymDanmark-UIG arrangement udpeger UIG en internt ansvarshavende (fra arrangementssektionen) for arrangementet. Vedkommende har følgende forpligtelser:

1. I god tid inden arrangementets afholdelse udsendes en stævnekontrakt til den arrangerende klub eller forening. Stævnekontrakten skal indeholde oplysninger om hhv. UIG's og værtsforeningens forpligtelser, både praktiske og økonomiske, i forbindelse med afholdelse af arrangementet.
2. UIG er behjælpelig med presseomtale af arrangementet før, under og efter dets afholdelse.
3. Rekvirere diplomer fra kontoret, ved DM/JM og SM medaljer og til landskampe GymDanmark -nåle samt forbundsgaver.
4. Resultatliste sendes til GymDanmark Sekretariatet, som lægger resultaterne på hjemmesiden.

3.2 Stævnekontrakt

•Stævnekontrakt for Idrætsgymnastik

Forening: _____

Bekræfter hermed værtsskabet for:

Stævnets navn: _____

Afholdes: _____

Foreningens ansvarlige for stævnet:

Navn: _____

Adresse: _____

Telefon: _____

Email: _____

UIG's ansvarlige for stævnet:

Navn: _____

Telefon: _____

Email: _____

For foreningen Dato: _____ Underskrift: _____

For UIG Dato: _____ Underskrift: _____

Denne stævnekontrakt returneres til: Danmarks Gymnastik Forbund
Idrættens Hus
Brøndby Strand 20
2605 Brøndby

Foreningen vil herefter få en kopi tilsendt

Bilag til kontrakten:

Bilag 1: Yderligere info om stævnet. Aftales mellem foreningen og UIG senest: _____

Bilag 2: Generel checkliste. Omfanget af stævnet aftales mellem foreningen og UIG.

Bilag 3: Generelt skema for økonomien.

Bilag 1

Hallens navn: _____

Hallens adresse: _____

Hallens telefon: _____

Hallen er til rådighed fra: _____

Hallen er til rådighed til: _____

•Dag 1:

Opvarmning fra kl.: _____

Konkurrence fra kl.: _____

•Dag 2 (hvis planlagt):

Opvarmning fra kl.: _____

Konkurrence fra kl.: _____

Bilag 2

AKTIVITET	ANSVARLIG	NAVN / ANTAL / ???	DEADLINE	KOMMENTAR
FORMALIA				
Udskrive konkurrence (herunder meddelelse til GYMDANMARK / internet / Gymnastik)	UIG			
Særlig indbudte	UIG			
Registrering af tilmeldinger og betaling (herunder sende deltagerliste til UIG og klub/kreds)	Gym-Danmark			Kun vedr. konkurrencen
Registrering af overnatning/bespisning/banket	Klub			Dommernes deltagelse meddeles af UIG
ANNONCERING / PRESSE / PR				
Billetter; pris og salg	Klub			
Plakater	Klub			
Programmer	Klub			Kontakt GYMDANMARK for materiale fra forbundets sponsorer
Pressemeddelelse	UIG/ Gym-Danmark /Klub			GYMDANMARK: DM'er UIG: Alle andre
TV-aftale (forhåbentlig)	Gym-Danmark			
Øvrig pressekontakt	UIG/ Gym-Danmark /Klub			
Lokale sponsorer	Klub			Kontakt GYMDANMARK for forbundets sponseres rettigheder
HAL- OG STÆVNEFACILITETER				
Reservation af hal	Klub			Temperaturen bør være 22°
Musikanlæg / speakermikrofon	Klub			
Musik (Opvarmning og ind-/udmarch)	Klub			
Samariter / Førstehjælpsudstyr (bemandet)	Klub			
Lokale(r) til dommermøde(r)	Klub			
Borde og stole til dommere og officials	Klub			
Udsmykning	Klub			
Redskaber	Klub			Herunder bl.a. magnesium,

AKTIVITET	ANSVARLIG	NAVN / ANTAL / ???	DEADLINE	KOMMENTAR
				stopur(e), fløjte(r), sejrskammel o.m.a.
Bespisning til dommermøde	Klub			Aftales med UIG
Frugt / drikkevarer til deltagere	Klub			
OFFICIALS OG HJÆLPERE				
Dommere	UIG			
Speaker	Klub			
Beregner / computer	UIG / Klub			Afhængig af stævnets størrelse
Dommer-drenge / -piger	Klub			Aftales med UIG
Redskabsfolk (inkl. transport af redskaber)	Klub			
Talere	UIG / Klub			
Præmieoverrækkere	UIG / Klub			
Tidtagere	Klub			
KONKURRENCEN				
Orientering til deltagere ved ankomst	Klub			
Dommermøde	UIG			
Startlister	Klub			
Startnumre	Klub			
Indmarch (fane)	Klub			
Opvarmningsplan	Klub			Aftales med UIG
Konkurrenceplan (rotationer / opvarmning i redskaber)	Klub			UIG meddeler antal dommer-teams og gruppe- /alders-inddeling
Præmieoverrækkelse	Klub			
Diplomer / medaljer	UIG (Gym-Danmark)			Klubben udfylder diplomer med navn / karakter / placering
Gaver	Klub			
Afslutning	Klub			
RESULTATFORMIDLING				
Resultatlister	Klub			
Resultater til GYMDANMARK	Klub			
Resultater til presse	UIG/Klub/ Gym-Danmark			
ØKONOMI				
Se bilag 1				

AKTIVITET	ANSVARLIG	NAVN / ANTAL / ???	DEADLINE	KOMMENTAR
DIVERSE				
Overnatning / bispising	Klub			
Banket / reception	Klub			

Bilag 3

	HVEM	BELØB
INDTÆGTER		
Startgebyrer	GymDanmark / UIG	Indgår ikke i regnskabet
Deltagergebyrer	GymDanmark / UIG	Indgår ikke i regnskabet
Program	Klub	Indgår ikke i regnskabet
Lokale sponsorer	Klub	Indgår ikke i regnskabet
Entré	Klub	Indgår ikke i regnskabet
Kiosk	Klub	Indgår ikke i regnskabet
UDGIFTER		
Dommertransport	UIG	Indgår ikke i regnskabet
Halleje	Klub	Indgår ikke i regnskabet
Redskaber inkl. transport	Klub	Tilskud fra UIG kan EVT. aftales
Program	Klub	Indgår ikke i regnskabet
Plakater	Klub	Indgår ikke i regnskabet
Øvrige stævneudgifter (porto / kopiering / telefon)	UIG / Klub	Indgår ikke i regnskabet
Dommerforplejning	UIG -> Klub	__ dommere á 50,00 = _____
Deltagerforfriskninger	UIG -> Klub	__ deltagere á 15,00 = _____
Overnatning dommere	UIG -> Klub	__ dommere á _____ = _____
Banket dommere	UIG -> Klub	__ dommere á _____ = _____
Overnatning deltagere	Klub	Afregnes med deltagere
Banket deltagere	Klub	Afregnes med deltagere
Koda afgift	Klub	
I ALT TIL AFREGNING	UIG -> Klub	

4. REDSKABSNORMER

Nedenstående krav til konkurrenceredskaber ønsker GymDanmark-UIG i videst mulig omfang må blive overholdt ved arrangementer, som GymDanmark-UIG står som arrangør af.

Højden på redskaberne måles fra gulvets overflade - også i trinkonkurrencer, med mindre andet er angivet!

MÅTTER: Nedspringsmåtter skal være 20 cm høje (en afvigelse på 1 cm. tillades).
Afvigelsen på måtتهøjden lagt sammen med afvigelsen fra redskabets højde må ikke overstige 3 cm.

SIKKERHEDSMÅTTE: Det er obligatorisk at bruge en sikkerhedsmåtte i landing på hest, i afsving i barre og i afspring på bom. Måtten, som skal have et overflademål hest: 600 x 200 cm, barre og bom: 400 x 200 cm. Måtten skal være 10 cm høj ± 1 cm. Måtten skal placeres inden øvelsen starter og må ikke flyttes under øvelsen. Højden på redskaberne måles fra nedspringsmåtten, og ikke fra den ekstra måtte.

SPRINGBRÆT: 22 cm højt. Der skal være to typer af springbræt til rådighed under konkurrencen. En hård og en blød udgave. Det er valgfrit hvilken type gymnasten vælger at benytte.

SIKKERHEDSMÅTTE: En sikkerhedsmåtte rundt om springbrættet er krav ved rondat/Yurchenco. Sikkerhedsmåtten skal følge springbrættets overflade og fylde 15 cm til hver side og 30 cm for enden af springbrættet.

MÅTTE TIL HÆNDER: Til brug ved Yurchenco-indspring på hest. Længde: 120 cm, bredde: 100 cm.

MAGNESIUM:

Gulv: Spredning af magnesia på springgulvet er ikke tilladt. Dog er det tilladt ved f.eks. svære akrobatiske serier at sætte et kryds på gulvet. Der skal derimod være en magnesiumbeholder/-kasse til rådighed, som gymnasterne kan træde op i før øvelsen starter.

Barre: Ved præpareringen af barren er overdrevet brug af magnesia ikke tilladt.

Bom: Det er tilladt at sætte små mærker på bommen.

HEST: "Springbord" med hældning som er fastgjort til et højde-regulerbart understativ. Set forfra består hesten af en sikkerhedszone med polstring som hælder 8 grader i forhold til lodret og forsætter med en bøjning op til rektangulært areal med 3 graders hældning i forhold til vandret.

Dimensioner: Længde: 120 cm +/- 1 cm., Bredde 95 cm. +/- 1 cm
Tilløb til hest er maks 25 meter

Højde:

Senior konkurrencer: 125 cm (± 1 cm)

Juniorkonkurrencer: 125 cm (± 1 cm)

Niveaunkonkurrencer: mellem 100 og 125 cm (± 1 cm)

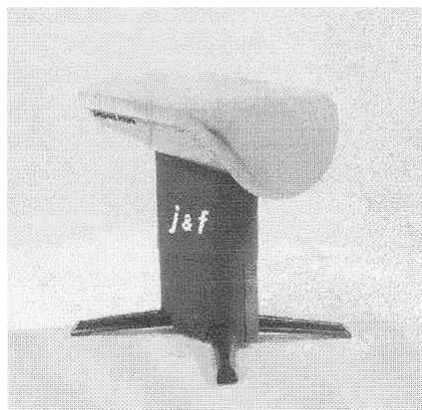

BARRE: Der benyttes runde stænger med en diameter på 4,0 cm.

Højde (måles fra gulvets overflade):

Lav stang 170 cm, afvigelse på ± 1 cm accepteres.

Høj stang 250 cm, afvigelse på ± 1 cm accepteres.

Afstanden mellem stængerne skal kunne reguleres frit i intervallet 130-180 cm.

Det er tilladt at hæve BEGGE stænger med 5 cm. (ikke kun én stang), hvis gymnastens fødder/ende rører gulvet, når hun hænger i høj/lav stang.

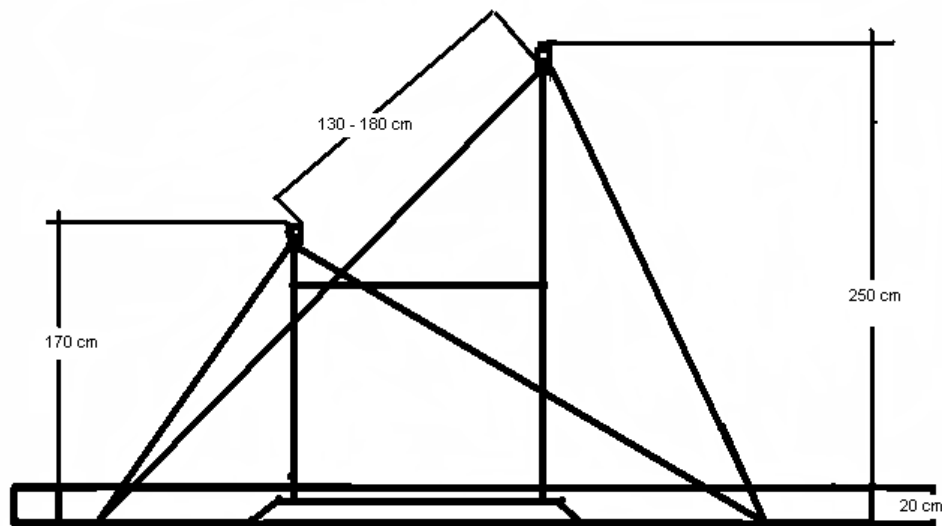

Der skal være mulighed for 6 meters tilløb foran lav stang.

BOM: Polstret, 5 meter lang og 10 cm bred.

Højde:

125 cm, afvigelse på ± 1 cm accepteres

Niveaunkonkurrencer: 125 cm. med mindre andet er anført ved de enkelte trin.

Der skal være mulighed for min. 8 meters tilløb, fra min. den ene bom-ende.

GULV: 12 x 12 m springgulv. UIG kan give tilskud til evt. transport, såfremt ansøgning er UIG i hænde på samme tid som ansøgning om mesterskabets afholdelse.

HALLEN: Der skal være god afstand (min. 2 m) fra konkurrenceredskabet til publikum eller vægge.

Desuden skal følgende mål overholdes:

Tilløb til hest: max. 25 m.

Tilløb til barre og bom: min. 6/8 m.

5. TEKNISK REGLEMENT

DANMARKS GYMNASTIK FORBUND

TEKNISK REGLEMENT FOR KVINDELIG IDRÆTSGYMNASTIK

Gældende fra 1. Januar 2015

INDHOLDSFORTEGNELSE:

Kapitel I:	Generelle bestemmelser.
§ 1	Antal konkurrencer
§ 2	Aldersbestemmelser
§ 3	Tidspunkter for mesterskaber
§ 4	Økonomiske vilkår
§ 5	Arrangement
§ 6	Tilmelding
Kapitel II	Individuelle mesterskaber
§ 7	Senior - DM, SM og JM
§ 8	Junior - DM, SM og JM
§ 9	U 10, U 12 og U 14 - DM, SM og JM
§ 10	Trin 1-3 – SM og JM
§ 11	Trin 4-9 - DM, SM og JM
Kapitel III	Holdmesterskaber
§ 12	Senior DM for hold – kvalifikation og finale
§ 13	DM, SM og JM for hold trin 4-9
Kapitel IV	Beståelseskonkurrencer
§ 14	Beståelseskonkurrencer på klubplan
§ 15	Diverse invitationskonkurrencer
Kapitel V	Fællesbestemmelser
§ 16	Beståelse af trinøvelser

|
§ 17
§ 18

Dommere
Dispensationsregler

Kapitel 1: Generelle bestemmelser

§1 Antal konkurrencer

Inden for GYMDANMARK's Udvalg for Idrætsgymnastik, kan der hvert år afholdes følgende konkurrencer i kvindelig idrætsgymnastik:

A: Danske mesterskaber

1. Senior FIG Code of Point
2. Junior FIG Jr. Code of Point
3. U 14 (trin 7-9)
4. U 12 (trin 7-9)
5. U 10 (trin 7-9)
6. Trin 4-9
7. Senior hold – kvalifikation og finale
8. Hold trin 4-9

B: Regionsmesterskaber (Jyllandsmesterskaber og Sjællandsmesterskaber)

1. Senior FIG Code of Point
2. Junior FIG Jr. Code of Point
3. U 14 (trin 7-9)
4. U 12 (trin 7-9)
5. U 10 (trin 7-9)
6. Trin 1-9
7. Hold trin 4-9

C: Øvrige konkurrencer

1. Beståelseskonkurrencer på klubplan
2. Diverse invitationskonkurrencer

§2 Aldersbestemmelser

For alle de angivne aldersgrænser gælder det, at man ser på, hvilket år man er født i og ikke den eksakte alder på konkurrencetidspunktet.

Eksempel: Hvis man fylder 12 år i 2013, er det muligt at stille op til U 12 mesterskabet i 2013, også selvom man er fyldt 12 år på det tidspunkt, hvor konkurrencen afvikles.

- | | |
|---------------------------------|---|
| 1. Senior FIG Code of Point | Fylder 16 år i konkurrenceåret, min. trin 8. |
| 2. Junior FIG Jr. Code of Point | Alle aldersgrupper kan deltage, dog skal gymnasten minimum køre trin 8. |

- | | |
|------------------|---|
| 3. U 14 | Fylder 13 eller 14 år i konkurrenceåret |
| 4. U 12 | Fylder 11 eller 12 år i konkurrenceåret |
| 5. U 10 | Fylder 10 år i konkurrenceåret eller yngre |
| 6. Trin 1-9 | Trin 1: Fylder 4 år i konkurrenceåret el. ældre
Trin 2: Fylder 4 år i konkurrenceåret el. ældre
Trin 3: Fylder 5 år i konkurrenceåret el. ældre
Trin 4: Fylder 6 år i konkurrenceåret el. ældre
Trin 5: Fylder 7 år i konkurrenceåret el. ældre
Trin 6: Fylder 7 år i konkurrenceåret el. ældre
Trin 7: Fylder 7 år i konkurrenceåret el. ældre
Trin 8: Fylder 8 år i konkurrenceåret el. ældre
Trin 9: Fylder 8 år i konkurrenceåret el. ældre |
| 7. Senior hold | Fylder 8 år i konkurrenceåret eller ældre |
| 8. Hold trin 4-9 | Se under punkt 6. |

Specialistregler:

Specialistscoren er hævet fra 8,5 point til 8,8 point. Dette gælder for de kommende konkurrencer og gælder ikke med tilbagevirkende kraft.

Det er muligt at blive specialist, når man har bestået trin 6. Hermed kan man vælge at deltage i trin 7 som specialist på de enkelte redskaber og ikke deltage i alle 4 redskaber.

§3 Tidspunkt for mesterskaber

Alle mesterskaber afholdes hvert år i løbet af konkurrencesæsonen, som følger kalenderåret og går fra den 1. januar til den 31. december. Af hensyn til placering af NM, EM og VM m.v. kan en fast tidstermin ikke fastlægges. Der henvises til www.gymdanmark.dk for de præcise datoer.

§4 Økonomiske vilkår

Ved alle konkurrencer betaler deltagerne selv for rejse og ophold.

Ved tilmeldingen betales et startgebyr til GymDanmark, som **ikke** tilbagebetales ved afbud.

Ved eftertilmelding betales dobbelt gebyr.

For økonomisk vilkår for dommerne se afsnit 7 om retningslinjer for dommere.

§5 Arrangement af mesterskaber

GymDanmark står - gennem UIG - som arrangør af Danmarks mesterskaberne og Regionsmesterskaberne.

Mesterskabskonkurrencer tilbydes hvert år foreninger, som i samarbejde med UIG er ansvarlige for den praktiske gennemførelse.

Ved enhver konkurrence skal der gives gymnasterne lejlighed til opvarmning og afprøvning af redskaberne 1-2 timer før konkurrencens start. Dommermødet holdes så vidt muligt inden opvarmningen starter.

§6 Tilmelding

For såvel holdmesterskaber som for individuelle mesterskaber gælder det, at konkurrencerne er åbne for gymnaster, der har indløst GymDanmark's konkurrencelicens og i øvrigt opfylder kravene i GymDanmark's Fælles Konkurrencebestemmelser.

Ved tilmelding til mesterskaberne gælder følgende regler:

- Tilmelding:** Skal være GymDanmark 's kontor i hænde senest 3 uger før konkurrencen. Herefter er der en uges mulighed for eftertilmelding mod betaling af dobbelt startgebyr.
- Licens:** Gymnasten skal have indløst licens og skal kunne bevise dette på konkurrencedagen, hvis det efterspørges af GYMDANMARK's arrangører.
- Startgebyr:** Skal indbetales til GYMDANMARK's kontor sammen med tilmeldingen.
- Eftertilmelding:** Ved for sen tilmelding/betaling betales **dobbelt startgebyr**.

Kapitel II: Individuelle Mesterskaber

§7 Senior - DM, SM og JM

All-Around

Afholdes på konkurrencens 1. dag.

Gymnaster, der bliver 16 år i det pågældende år eller er ældre kan deltage, dog skal gymnasten minimum køre trin 8 eller derover.

Gymnasterne bedømmes efter nyeste udgave af FIG's code of points.

Disciplinfinaler

Afholdes på konkurrencens 2. dag
Danske Mesterskaber (åben)

De 6 gymnaster med højest score i hvert redskab går videre til finalerne.

Startrækkefølge for seniorer:

Placering efter kvalifikationen	Hest	Barre	Bom	Gulv
1	2	3	1	4
2	3	6	4	1
3	5	5	2	6
4	1	2	6	5
5	6	4	3	3
6	4	1	5	2

Hvis en kvalificeret gymnast er forhindret i at deltage i finalen skal 1. reserve overtage startposition for den gymnast hun erstatter.

§8 Junior – DM, SM og JM

All-Around

Afholdes på konkurrencens 1. dag. Gymnaster, der bliver 15 år det pågældende år eller er yngre, kan deltage, hvis gymnasten minimum kører trin 8. Hvis en gymnast kun ønsker at stille op i ét eller flere redskaber (ikke all-around), skal hun have bestået minimum trin 7 med 8,8P i det/de pågældende redskab/redskaber.

Gymnasterne bedømmes efter nyeste udgave af FIG's junior code of points.

Disciplinfinaler

Afholdes på konkurrencens 2. dag
Danske Mesterskaber (junior)

De 6 gymnaster med højest score i hvert redskab går videre til finalerne.

Startrækkefølge for juniorer:

Placering efter kvalifikationen	Hest	Barre	Bom	Gulv
---------------------------------	------	-------	-----	------

1	3	4	6	4
2	6	6	5	5
3	5	5	4	1
4	4	1	1	6
5	1	3	3	3
6	2	2	2	2

Hvis en kvalificeret gymnast er forhindret i at deltage i finalen skal 1. reserve overtage startposition for den gymnast hun erstatter.

§9 U10, U12 og U14 – DM, SM og JM

Alle gymnaster kører trinøvelser svarende til det niveau, gymnasten har bestået.

Ved SM, JM og DM U10, U12 og U14 skal gymnasten køre minimum trin 7-øvelser for at stille op.

Hvis gymnasten ønsker at køre all-around skal gymnasten køre øvelser inden for samme trin. Når gymnasten har bestået trin 6 all-around, kan hun vælge at specialisere sig og stille op i enkeltredskaber. Det gælder selvfølgelig kun, hvis gymnasten har bestået trin i det pågældende redskab med min. 8,8P. Se desuden § 16 om beståelse af trin.

Den gymnast, som opnår højeste samlede pointsum, bliver vinder i sin aldersgruppe. Gymnaster med samme pointsum får samme placering.

Disciplinfinaler:

Vinderne findes ud fra de resualter, der er opnået i all-around konkurrencen.

§ 10 Trin 1-3 – SM og JM

Alle gymnaster kører trinøvelser inden for samme niveau på alle de redskaber, hun stiller op i. Gymnasten bestemmer selv, hvilket niveau hun vil stille op på.

Den gymnast, som opnår højeste samlede pointsum, bliver vinder på sit niveau. Gymnaster med samme pointsum får samme placering.

Disciplifinaler:

Vinderne findes ud fra de resualter, der er opnået i all-around konkurrencen.

§11 Trin 4-9 DM, SM og JM

Alle gymnaster kører trinøvelser inden for samme niveau på alle de redskaber, hun stiller op i. Gymnasten stiller op på det niveau, som hun er indplaceret på/har bestået.

Den gymnast, som opnår højeste samlede pointsum, bliver vinder på sit niveau. Gymnaster med samme pointsum får samme placering.

Disciplifinaler:

Vinderne findes ud fra de resutalter, der er opnået i all-around konkurrencen.

Kapitel III Holdmesterskaber

§12 Senior Hold DM

Konkurrenceformen er 6-4-3. Gymnaster, der bliver 8 år i det pågældende år eller er ældre, kan deltage.

1. runde

1. runde afvikles over én dag. Hvis 8 hold eller flere er tilmeldt afvikles konkurrencen i 2 subdivisioner.

Hver klub kan deltage med max to hold.

Et hold kan bestå af gymnaster i alle aldre, men Code of Point gælder ens for alle gymnaster.

De hold, der kvalificerer sig til 2. runde, medbringer deres samlede pointsum til 2. runde, hvor denne tæller med i forhold til det samlede resultat.

2. runde

Hvis mere end 10 hold deltager ved 1. runde, går de 8 bedste hold videre til 2. runde.

Hvis 8-10 hold deltager i 1. runde, går de 6 bedste hold videre til 2. runde.

Hvis 5-7 hold deltager i 1. runde, går de 4 bedste hold videre til 2. runde.

Vinderen er det hold, der samlet har opnået flest point i 1. og 2. runde.

Startrækkefølger

C IV (Holdfinalen): Konkurrencen afvikles holdvis.

Nedenstående er under forudsætning af tilstrækkeligt antal dommere(i alt 12) til at køre hest/ barre og bom/gulv samtidig

Ved deltagelse af 8 hold i 2. runde (C IV)

De 8 hold deles i 2 subdivisioner.

Subdivision 1: Hold placeret som 5, 6, 7, 8 efter kvalifikationskonkurrencen

Subdivision 2: Hold placeret som 1, 2, 3, 4 efter kvalifikationskonkurrencen

Subdivision 1

Placering efter kvalifikationen	Hest	Barre	Bom	Gulv
5	2	4	2	4
6	1	3	1	3
7	4	2	4	2
8	3	1	3	1

Subdivision 2

Placering efter kvalifikationen	Hest	Barre	Bom	Gulv
1	2	4	2	4
2	1	3	1	3
3	4	2	4	2
4	3	1	3	1

Ved deltagelse af 6 hold i 2. runde (C IV)

Placering efter kvalifikationen	Hest	Barre	Bom	Gulv
1	3	6	3	6
2	2	5	2	5
3	1	4	1	4
4	6	3	6	3
5	5	2	5	2
6	4	1	4	1

Ved deltagelse af 4 hold i 2. runde (C IV)

Placering efter kvalifikationen	Hest	Barre	Bom	Gulv
1	2	4	2	4
2	1	3	1	3
3	4	2	4	2
4	3	1	3	1

Øvrige bemærkninger:

Et hold der har kvalificeret sig til 2. runde (C IV) har frit lov til at ændre på holdets sammensætning til 2. runde. Der kan dog ikke anvendes gymnaster, der har kvalificeret sig til 2. runde på et andet hold. En gymnast, der har deltaget på en klubs 2. hold i 1. runde, og som ikke er kvalificeret til 2. runde, kan derfor godt deltage på klubbens 1. hold i 2. runde.

§13 Hold trin 4-9 – DM, SM og JM

Konkurrenceformen er 6-4-3.

Alle gymnaster på holdet skal køre samme øvelser inden for samme trin. Således skal alle gymnaster på holdet være indplaceret på det pågældende trin. Dvs. at en gymnast ikke kan deltage på et hold, der stiller op i fx trin 5, hvis vedkommende har bestået trin 5 og deltaget i en konkurrence for trin 6. Gymnasten må dog gerne inden for samme konkurrencesæson have bestået trin 5 ved en tidligere konkurrence, hvis blot hun ikke endnu har stillet op i en konkurrence i trin 6. Se desuden § 16 om beståelse af trin.

Der kåres ikke hold disciplinvindere.

Kapitel IV Øvrige konkurrencer

§ 14 Beståelseskonkurrencer på klubplan.

En klub kan til enhver tid tage initiativ til afholdelse af en Beståelseskonkurrence. Ved en Beståelseskonkurrence er det muligt for de deltagende gymnaster at bestå et niveau og dermed rykke op enten fra det samlede trin eller på enkeltredskaber. Beståelseskonkurrencer kan være både niveau- og alderskonkurrencer.

En Beståelseskonkurrence skal godkendes af GYMDANMARK/UIG. Arrangørforeningen fremsender skriftlig ansøgning til UIG senest 6 uger inden konkurrencens afholdelse. For at kunne blive godkendt som Beståelseskonkurrencer kræves følgende:

1. Konkurrencen skal være åben for alle gymnaster med GYMDANMARK licens inden for det pågældende niveau eller alder, som konkurrencen vedrører.
2. Konkurrencen skal have deltagelse af dommere fra mindst én anden klub end arrangørklubben.

§ 15 Diverse invitationskonkurrencer

GYMDANMARK/UIG kan vælge at afholde invitationskonkurrencer med international deltagelse. Der fastsættes selvstændige regler for sådanne konkurrencer.

Kapitel V: Fællesbestemmelser

§16 Beståelse af trinøvelser

Samlet beståelse af trin

Alle gymnaster kan frit stille op i trin 1-4 uden at have bestået en konkurrence på et lavere trin. Det er trænerens ansvar, at indplacere gymnasten korrekt.

For trin 4 gælder det, at det først er muligt at deltage i konkurrence i trin 5, når man har bestået trin 4 i en niveaunkonkurrence. Der er ingen alderskonkurrencer for trin 4.

For gymnaster der minimum har bestået trin 4 og nu stiller op i konkurrence i trin 5-9, er det muligt at bestå et samlet trin (dvs. fx trin 5 i alle øvelser) i niveaunkonkurrencerne. Det er også muligt i alderskonkurrencerne, hvis man kører samme trin på alle redskaber i den pågældende konkurrence.

Beståelse af trin i enkelte redskaber

Efter at en gymnast har bestået trin 6 all-around åbnes der op for kun at kunne stille op i alderskonkurrencer i enkelte redskaber. Det står hende således frit for fremover kun at stille op i et eller flere redskaber i trin 7 i alderskonkurrencerne. Hvis hun består trin 7 i dette eller de redskaber, kan hun fremover stille op i trin 8 osv. Hvis hun ønsker at køre en all-around alderskonkurrence skal hun køre samme trin på alle redskaber svarende til det trin, hun har bestået. Det er således ikke muligt at stille op i en alderskonkurrence all-around og køre to redskaber i trin 7 og to redskaber i trin 8, selvom gymnasten har bestået trin 8 i de to redskaber.

I niveaunkonkurrencer skal gymnasten altid stille op på det trin, som svarer til det lavest hun har bestået.

Nedgang i niveau

Hvis en gymnast har konkurreret i en GYMDANMARK konkurrence i et bestemt trin, kan hun ikke gå tilbage til et lavere trin i den samme konkurrencesæson. Hvis hun ønsker at konkurrere i et lavere trin i den kommende konkurrencesæson, kræver det tilladelse fra GYMDANMARK/UIG.

I så fald fremsendes skriftlig begrundet ansøgning til UIG. Der kan kun gives tilladelse til, at gymnasten kan gå ét trin ned, og i forbindelse med vurderingen af ansøgningen lægges der vægt på, om ønsket skyldes skader, sygdom eller andre omstændigheder, der gør, at gymnasten ikke kan træne optimalt.

Efter bestået trin

Det er tilladt at blive på et trin til de kommende konkurrencer, selv om gymnasten har bestået det pågældende trin. Dog må gymnasten max være i det beståede trin konkurrencesæsonen ud.

Når trin 9 er bestået, må gymnasten fremadrettet fortsat stille op i trin9.

Trin	Minimum alder- Det år man fylder den pågældende alder.	Point forudsætning	Tidligere erfaring	Pointsum som skal opnås, for at konkurrere i næste trin
1-4	Trin 1&2 – 4 år. Trin 3 – 5 år. Trin 4 – 6 år.	Ingen	Ingen	30,00 p. AA i trin 4 (75%)
5	7 år.	75% i L. 1-4 på Hest, Barre, Bom, Gulv	Trin 5 eller 6	31,00 p. AA i Trin 5 (78%)
6	7 år.	31,00 AA i L. 5	Trin 6 eller 7	32,00 p. AA i Trin 6 (80%)
7	7 år.	32,00 p. AA i L. 6	Trin 7 eller 8	33,00 p. AA i Trin 7 (82,5%) Specialist: 8,8 per redskab
8	8 år.	33,00 p. AA i L. 7	Trin 8 eller 9	34,00 p. AA i Trin 8 (85%) Specialist: 8,8 per redskab
9	8 år.	34,00 p. AA i L. 8		34,00 AA i Trin 9 til COP(85%) Specialist: 8,8 per redskab

§17 Dommere

Da vi de seneste år har oplevet en stor dommermangel, har Udvalget for Idrætsgymnastik besluttet, at klubberne skal stille med dommere til konkurrencerne.

Klubberne skal stille med følgende dommere pr. hele konkurrencedag:

Individuelle konkurrencer:

1-5 gymnaster = 1 dommer

6-10 gymnaster = 2 dommere

11-15 gymnaster = 3 dommere

>15 gymnaster = 4 dommere

Holdkonkurrencer:

1 dommer pr. deltagende hold dog max. 4 dommere.

Sanktionen for ikke at stille med det nødvendige antal dommere er 2000 kr pr. dommer pr. konkurrencedag. Dog står det klubben frit for at lave en aftale/købe en dommer fra en anden klub for at undgå denne sanktion.

Disse regler er gældende for alle regionale/nationale trin- og alderskonkurrencer samt Code of Points konkurrencer.

Udvalget for Idrætsgymnastik udpeger dommerpanelet:

Nationale konkurrencer:

1 chefdommer, 4 dommere i hvert panel. (evt. tidtagere og linjedommere).

Chefdommer kan være i dommerpanelet.

Ved niveaunkonkurrencer i trin 5-6: 1 chefdommer, 2 dommere i hvert panel. (evt. tidtagere og linjedommere). Chefdommer kan være i dommerpanelet.

Regionale konkurrencer:

1 chefdommer, 2 dommere i hvert panel. (evt. tidtagere og linjedommere).

Chefdommer kan være i dommerpanelet.

Sammensætning af dommerpanel:

1 overdommer

1-6 paneldommere. Overdommeren må godt være paneldommer.

Når dommersammensætningen laves, skal der tages højde for, hvor mange dommere, der kommer fra samme klub. Hvis der er mange dommere fra samme klub, skal de deles ud på forskellige redskaber så godt som muligt. Evt. skal nogle af dem bruges som tidtagere eller linjedommere.

Ved Danmarksmesterskaberne kan udenlandske overdommere anvendes.

§18 Dispensationsregler

Udvalget for Idrætsgymnastik kan dispensere fra ovennævnte paragraffer efter skriftlig ansøgning.

6. Retningslinjer for dommere

Uddannelse

- Alle dommere, der ønsker at dømme mesterskaber i idrætsgymnastik i Danmark, skal have gennemgået et nationalt eller internationalt FIG dommerkursus for at dømme junior og senior konkurrencer og/eller et trindommerkursus for at dømme konkurrencer med trinøvelser.
- Dommerne forpligter sig desuden til løbende at holde sig opdateret om eventuelle ændringer af de gældende reglementer bl.a. gennem deltagelse i dommerbriefinger i forbindelse med de enkelte konkurrencer.

Aflønning

- Udvalget for Idrætsgymnastik tildeler dommerne 150 kr. i godtgørelse pr. dag/konkurrenceomgang, som de dømmer.
- Der kan i nogle tilfælde blive tildelt dommerne sponsorgaver fra værtsforeningen.

Dækning af omkostninger

- Udvalget for Idrætsgymnastik dækker dommernes udgifter til transport til og fra konkurrencestedet samt forplejning under konkurrencen og eventuel deltagelse i banket.
- Transportudgifter dækkes altid med et beløb, der højst svarer til billigste togbillet. Dog kan UIG i særlige tilfælde dække yderligere transportudgifter – dog dækkes kørsel alene i egen bil normalt ikke. Ved kørsel i egen bil skal det derfor tilstræbes, at dommerne i givet fald følges ad i én og samme bil, eller kører sammen med trænere og gymnaster fra samme område, hvor de bor. I sidste tilfælde dækkes kun den andel af udgifterne til transporten, som antallet af dommerne udgør.
- Rejseafregninger skal indsendes eller afleveres til UIG's økonomiansvarlige senest tre uger efter konkurrencen er afholdt ellers kan refusion ikke garanteres.
- Eventuelle udgifter til overnatning og øvrig forplejning i forbindelse med konkurrencer dækkes inden for rimelighedens grænser af UIG.
- Udgifter til dommernes deltagelse i nationale dommerkurser dækkes ikke af UIG, men af dommerens forening, kommune, sponsorer m.fl.

Påklædning

Ved alle nationale mesterskaber gælder følgende dresscode:

- Kvindelige dommere skal være ikklædt mørkeblå eller sorte bukser eller nederdel, hvid skjorte, sort eller mørkeblå jakke eller trøje.
- Mandlige dommere skal være ikklædt grå eller mørke bukser, ensfarvet bluse, T-shirt, skjorte samt mørk jakke, blazer eller pullover og mørke sko.
- Ved Nordiske Mesterskaber, landskampe invitationskonkurrencer o.lign. skal dommerne være klædt som nævnt ovenfor, dog således at de mandlige dommere skal bære skjorte, slips og jakke/blazer.

Forpligtelser

- Dommerne forpligter sig til at følge FIG's regler både for så vidt angår det tekniske reglement som dommerkodeks.
- Endvidere forpligtiger de sig til at følge nationale regler fastsat af DIF, GYMDANMARK og UIG.

7. Diverse

7.1 REFUNDERING AF UDGIFTER

Ved refundering af udgifter som GYMDANMARK betaler, såsom trænertransport til samlinger og lejre (jf. desuden ovenstående bestemmelser) gøres følgende:

1. På www.GymDanmark.dk downloades rejseafregningsblanket.
2. Denne udfyldes afhængigt af, hvilke udgifter man har haft, og bilag for udgifterne vedlægges, medmindre det gælder kørsel i egen bil.
3. Den udfyldte rejseafregningsblanket skal underskrives af Marianne Hulgaard, hvilket kan gøres enten ved direkte henvendelse ved det pågældende arrangement eller ved at indsende rejseafregningen samt bilag til Marianne Hulgaard **hurtigst muligt efter arrangementet og seneste 3 uger efter.**

Indsendes rejseafregningen senere end 3 uger efter arrangementet kan man på grund af interne regnskabsprocedurer i GYMDANMARK ikke være sikker på at få dækket sine udgifter fuldt ud.

HUSK at UIG kun dækker rejseomkostninger svarende til billigste DSB billet. Vi opfordrer derfor så vidt muligt til, at trænere og dommere sørger for at rejse på gruppebilletter eller ved samkørsel i egen bil.

Spørgsmål kan rettes til Marianne Hulgaard mhu@dgf.dk eller Agnete Madsen aml@GymDanmark.dk.